

# L'aurOre boréale

Vol 11 N°4 Whitehorse (YUKON)

Vendredi 15 avril 1994

75 cents



Régis St-Pierre, dans le rôle du colonel Demitour, se tient au garde-à-vous!



Nathalie Parenteau devant l'une de ses oeuvres

## Vie culturelle LE THÉÂTRE DE LA PASTÈQUE SE SURPASSE AU CENTRE DES ARTS

Cécile Girard

Tout près d'une centaine de personnes ont tourné le dos au soleil, le samedi 9 avril afin d'assister à la représentation de la pièce «Le septième parapluie». Elles ne l'ont pas regretté puisqu'elles ont eu droit à de l'excellent théâtre.

Toute proportion gardée, on peut presque parler d'oeuvre à grand déploiement! La troupe du Théâtre de la Pastèque, composée d'une douzaine de passionnés, a travaillé fort et les résultats étaient éloquentes.

Toute l'équipe mérite des louanges! Luc Laferté dans le rôle du boulanger Levain a fait rire comme toujours. Sans changer de costume, tirant simplement sur son chapeau de boulanger, il l'a transformé en casquette évoquant les plages de la Floride... Monique Levesque, dans le rôle de Capucine, est devenue une vendeuse de chapeaux coquette et convaincante; Croque-nature, incarnée par Hélène

Saint-Onge, amante de la nature qui court les festivals du Yukon, a séduit petits et grands; Demitour, joué par Régis St-Pierre, militaire à la retraite - qui n'était pas sans rappeler un homme politique local - a joué d'une façon brillante; Roch Nadon, connu sous le nom de Vitamine, a fait des roulades époustouflantes et a "énergisé" l'auditoire; France Robert, déguisée en Vieillenappe affligée d'une éternelle grimace, a aussi été excellente. Claude Ouimet a joué le personnage de Poindordre avec brio.

On ne saurait passer sous silence la partie musicale de Chorifée, Julie Béland, et des ses troubadours, Liliane Bohémier, Marie-Hélène Comeau et Diane Giroux. Les quatre jeunes femmes ont charmé par leur interprétation juste. Il est néanmoins regrettable que le son n'ait pas été un peu plus fort.

Les décors et les costumes absolument merveilleux ont donné à la pièce un ton

professionnel indéniable. La mise en scène assumée par Arlin McFarlane, était efficace et vive. Il faut aussi dire que le Centre des Arts se révèle une salle remarquable pour ce genre de spectacle.

Le seul petit défaut de la pièce réside dans le dénouement un peu trop abrupt. La perruque qui finit en lambeaux dans les mains de chacun et chacune - n'explique pas assez la notion de partage. On aurait gagné à élaborer davantage. Toutefois, le remaniement du texte auquel on avait donné une saveur locale rachète presque cette lacune.

La majorité des jeunes qui étaient là samedi, avaient vu la pièce la veille avec leur école; ils n'ont pas hésité à revenir, cela veut dire beaucoup. Le Théâtre de la Pastèque a prouvé hors de tout doute que Whitehorse a les ressources pour faire du théâtre amateur qui ressemble dangereusement à du théâtre professionnel!

## une artiste réinvente la faune nordique

Cécile Girard

Nathalie Parenteau est une artiste au regard rieur et au sens de l'humour bien aiguisé. Elle m'a reçue dans sa cuisine en pleine session de travail, occupée à peindre à l'acrylique un loup magnifique. La jeune femme ne cesse de surprendre par sa versatilité.

La carrière de Nathalie date déjà d'une dizaine d'années. Dans cette période, la jeune femme a reçu plusieurs reconnaissances publiques. Ainsi, on peut admirer ses oeuvres à l'hôtel de ville de Whitehorse, sur les murs du Collège du Yukon ou encore dans certains édifices de Carcross. Elle a aussi dessiné le magnifique logo de l'Association franco-yukonnaise. L'automne dernier, le Bureau de la promotion des

intérêts de la femme offrait des oeuvres signées Parenteau à ses récipiendaires annuelles.

Nathalie est venue au Yukon avec le programme Katimavik aujourd'hui défunt. Elle prend rapidement la décision de demeurer dans le Nord et s'installe à Carcross où la beauté du paysage attise son âme d'artiste. C'est alors qu'elle commence à peindre. En 1988, elle part en voyage autour du monde pour se ressourcer. Au retour, elle reprend ses études en sciences et complète un baccalauréat en biologie à l'University of Western Ontario.

«Les études, c'était un défi, je voulais les terminer, mais je ne suis pas prête à embrasser la profession de biologiste», déclare-t-elle. Elle avoue que

Suite p. 2

## Alphabétisation

# une apprenante vous livre ses secrets

Pour vous donner une image d'une apprenante en alphabétisation, j'ai choisi de vous parler de ma propre expérience en reculant au début de mes années scolaires.

J'ai commencé l'école à l'âge de six ans dans une école de rang située à trois milles et demi de chez nous. L'été, je voyageais en *buggy* avec mon frère de huit ans qui conduisait. Je vous avoue que nous avions peur d'être en arrière d'un si gros cheval. L'hiver, nous nous rendions à l'école en traîneau tiré par un chien. Si nous avions le malheur de tomber du traîneau, le chien continuait sans nous et nous devions faire le reste du chemin à pied.

Mes souvenirs de cette école sont le gros poêle à bois au centre de la salle et la chaudière d'eau gelée dans le coin. Cette petite école de rang regroupait des élèves de la première à la neuvième année. Nous étions une trentaine d'élèves, tous francophones. Notre institutrice était anglophone et parlait très peu français. Évidemment elle nous enseignait en anglais avec une heure de français par jour. C'était bien difficile parce que personne de nous ne parlait anglais.

Ça n'a pas été long que je ne pouvais suivre les autres. Je me questionnais à savoir pourquoi je n'apprenais pas comme les autres. Dans ce

temps-là, les débats de calculs et d'épellation étaient très populaires. J'étais presque toujours une des premières à être éliminée. J'avais peur, je me sentais triste et le cœur bien gros. Le soir, j'avais beau étudier mes leçons par cœur, le lendemain j'avais tout oublié. Je vous assure que j'ai dû aller souvent dans le coin et j'ai même reçu des coups de baguette. Je me suis souvent fait dire que je ne ferais rien de bon dans la vie, que j'étais comme une cruche bouchée des deux bouts.

Tout cela m'a fait perdre confiance en moi-même et m'a fait détester l'école. Malgré ces souffrances et ces peurs, je me disais toujours: «Un jour, je vais apprendre».

Bien des facteurs ont contribué à mes difficultés d'apprentissage. Je vous ai déjà mentionné le fait anglais/français, mais une autre situation qui n'a pas aidé c'est qu'après quatre ans, nous nous sommes retrouvés sans enseignant. Il fallait prendre des cours par correspondance en anglais. Nous avions une voisine qui venait nous surveiller et je ne comprenais rien. À la suite de cette année-là notre système scolaire a été centralisé. C'est là que les religieuses ont réalisé qu'à 11 ans, j'étais au niveau de la deuxième année. Je n'étais pas la seule dans ce pétrin. Les



enseignants et enseignantes ne savaient pas que faire avec nous. On continuait à vivre les coins. Nous étions encore étiquetés. La seule chose qui me tourmentait, c'était la hâte d'être assez vieille pour arrêter l'école; j'étais si malheureuse.

J'ai arrêté l'école avant quinze ans. Mes parents étaient pauvres alors ils m'ont envoyée travailler l'été à l'évêché comme femme de ménage. Je me disais que puisque je suis ignorante, tout ce que je pourrais faire dans la vie c'est du travail manuel. Je me disais: «Même si je me marie, mes enfants hériteront de ce sort puisque mes deux parents non plus ne savaient ni lire ni écrire». J'ai donc décidé que je deviendrais religieuse. Mais Dieu avait d'autres plans pour moi puisqu'après deux ans,

mon directeur spirituel m'a conseillé de prendre une année pour réfléchir.

Heureusement que j'ai pris cette année de réflexion: j'ai rencontré l'homme de ma vie, mon Laurent, et nous avons eu quatre beaux enfants. Cependant nous nous retrouvons deux analphabètes. Trois de mes enfants ont eu de grosses difficultés d'apprentissage. Je me sentais d'autant plus handicapée parce que je ne pouvais pas les aider.

Après plusieurs années de souffrances et de sentiments d'infériorité, j'ai vécu une expérience déchirante lorsque mon petit-fils, alors en deuxième année, m'a demandé de lui aider à lire une histoire. Comme je ne savais pas lire, j'ai inventé l'histoire et alors mon petit Brian m'a dit: «Mémère, tu ne sais pas comment lire!» C'est à ce moment-là, à quarante-huit ans, que j'ai pris mon courage à deux mains, j'ai mis ma fierté de côté et je suis allée chercher de l'aide. C'est ainsi que le programme d'alphabétisation en français en Alberta a été mis sur pied pour répondre à mon appel et à mes besoins.

J'ai accepté cette aide même si je réalisais tous les efforts que cela me demanderait. J'ai dit OUI et mon OUI qui était très ferme, a servi d'exemple et a donné le courage à d'autres de dire oui aussi.

J'ai cheminé beaucoup grâce à l'alphabétisation. Je suis maintenant capable de prendre des cours sur la Bible et de même prendre des notes. J'ai également pris un cours en orientation à l'animation préscolaire. Je sais que je suis intelligente. Je me sens plus valorisée et j'ai une plus grande estime de moi. Mon mari et ma famille me trouvent beaucoup plus épanouie.

Depuis le 13 septembre 1993, je vis une toute nouvelle expérience. Je suis à l'école à temps plein pour obtenir mon diplôme du secondaire.

Depuis que j'ai découvert le livre, je n'ai pas hésité à m'impliquer dans ma communauté. Je sais que j'ai fait un grand cheminement dans ma vie parce que je l'ai voulu. Et voilà, c'est de ça que ça a l'air une apprenante: une personne heureuse, comblée d'amour, de fierté et rayonnante de lumière.

**Marie-Claire Brousseau**  
Apprenante, Alberta

### PSST!

Bonne nouvelle! Marie-Claire sera chez nous, **vendredi 29 avril** dans le cadre du café-rencontre à la Salle communautaire (en face du *Chocolate Claim*). Elle vous en racontera un peu plus sur sa vie et sur l'alpha. Venez la rencontrer, elle est vraiment charmante!

### Suite Parenteau

les nombreuses statistiques et la partie analytique de la biologie la rebute un peu. Nathalie aime le métier de peintre même s'il n'est pas parmi les plus rémunérateurs. Toutefois, sa production récente révèle encore la biologiste derrière l'artiste!

Ses oeuvres sont exposées à la galerie Captain Martin House. Entre autres on y retrouve une série de tableaux représentant la faune nordique: des animaux aux couleurs franches témoignent de son souci du détail. Les sujets sont bien traités, le style de l'artiste s'ancre et s'affirme. «C'est un style qui prend du temps, explique-t-elle en pointant du doigt la face d'un loup. J'ai pris une semaine à compléter cette face. Je suis diplômée pour faire ça!» poursuit-elle en riant. Cette exposition intitulée tout simplement «L'exposition» occupe le plancher de la galerie Captain Martin House jusqu'au 30 avril. À voir!

## Pourquoi vous contenter des miettes quand vous pourriez avoir votre part du gâteau?



Pour vous assurer d'un emploi cet été, pourquoi ne lanceriez-vous pas votre propre entreprise?

Si vous étudiez à temps plein et que vous comptez poursuivre vos études à l'automne, et êtes légalement autorisé à travailler au Canada, vous pouvez emprunter jusqu'à 3 000 \$ pour vous lancer en affaires dans le cadre de Défi 94, le programme fédéral d'emplois d'été pour étudiants.

Vous obtiendrez tous les détails à l'une des succursales de la

Banque fédérale de développement, à l'un des Centres d'emploi du Canada ou à l'un des Centres d'emploi du Canada pour étudiants, à n'importe quelle succursale de la Banque Royale du Canada ou de la Banque Nationale du Canada.

Venez nous voir et faites-nous part de votre idée. Une bonne idée, vous savez, ça peut vous mener loin.

Vous pouvez nous joindre sans frais au 1 800 361-2126.

**Défi 94**

## Éditorial

### Des statistiques étonnantes

Dans son rapport annuel, le Commissaire aux langues officielles salue les progrès faits dans le domaine de l'éducation et fustige la fonction publique. Près de deux millions de Canadiens ne savent toujours pas quels bureaux fédéraux offrent des services dans les deux langues officielles. Et chose surprenante, on y lit aussi que les plaintes au Commissaire ont diminué partout dans l'Ouest du pays, sauf au Yukon.

C'est une bonne nouvelle pour nous Franco-Yukonnais. C'est même flatteur. Serait-ce que nous ne souffrons pas de la lassitude voire de la désespérance qui couvre de son aile sombre trop de communautés de langues minoritaires? Quand les résultats se font trop attendre, on se tance, on se tait. C'est bien malheureux mais c'est comme ça.

Mais les compilations disent qu'ici c'est différent. Nous avons pour nous cette jeunesse presque insolente qui défie la réalité la plus dure. S'il est vrai de dire que notre communauté est née de

l'application de La loi sur les langues officielles, il est aussi vrai de penser que nous avons maintenant une force et une richesse que nul ne peut nous enlever: notre progéniture nombreuse qui nous ressemble et qui apprend sur les bancs de l'école française. C'est beaucoup pour eux que nous réclamons des services en français. Afin qu'ils réalisent que nous pouvons être francophones sur la place publique... C'est là que se joue l'avenir!

Serions-nous en voie de devenir la vigie du pays en matière de langue? Les gens de nos hivers semblent bien dégourdis quand vient le temps de faire respecter leurs droits. Si le montant de plaintes au Commissaire a augmenté au Yukon, c'est que les gens n'acceptent plus de se taire aussi facilement. Ils veulent mieux, ils n'acceptent plus de buter sur la faute d'orthographe véreuse qui fait douter du sens de l'avis public...

C'est toujours la roue qui grince qu'on huile en premier. On peut se laisser aller à rêver qu'un jour ici, tout baignera dans l'huile!!!

Cécile Girard

## L'Aurore boréale

C. P. 5205, Whitehorse (YUKON) Y1A4Z1  
Téléphone:(403)667-2931 Télécopieur:(403)668-3511

L'Aurore boréale est membre de l'Association de la presse francophone (APF). Le journal est un mensuel publié tous les 3<sup>e</sup> vendredis du mois - sauf en juillet- et son tirage est de 1 000 exemplaires.

L'Aurore boréale est représentée sur le plan national par l'agence OPSCOM.  
Tél:(613) 234-6735

L'Aurore boréale est sociétaire de l'organisme de charité Donatien Frémont qui encourage les jeunes à étudier en français dans le domaine des communications.

Les lettres à l'éditeur sont les bienvenues. Toutefois, celles-ci doivent être signées et être accompagnées de l'adresse et du numéro de téléphone de l'auteur.

Directrice: Cécile Girard  
Correctrice bénévole: Danièle Rémillard

Correspondant à Ottawa: Yves Lusignan  
Les chroniqueurs et journalistes pigistes participant au journal le font à titre bénévole. Les textes et articles publiés n'engagent que la responsabilité de leurs auteurs.

OPSCOM

APF  
Association de la presse francophone

L'Aurore boréale est publié par l'Association franco-yukonnaise.

### Le Commissaire est frustré Le nombre de plaintes baisse dans l'Ouest... mais ce n'est pas parce que ça va mieux

Ottawa (APF) : S'il y a une surprise dans le rapport du Commissaire aux langues officielles, c'est bien la

diminution du nombre de plaintes dans l'Ouest canadien. Selon le Commissaire aux langues officielles, Victor

Goldbloom, cette baisse est attribuable, en partie, à la frustration ressentie par la clientèle (ainsi que par le Commissaire et son équipe) devant le peu de progrès accomplis par diverses institutions.

En fait, il semble y avoir une certaine lassitude partout au pays de la part des francophones de l'extérieur du Québec. Dans toutes les provinces, sauf au Québec et au Yukon, le nombre de plaintes était en 1993 inférieur à la moyenne des dix dernières années. Or, et le Commissaire aux langues officielles le confirme dans son rapport, les infractions à la loi sur les langues officielles concernant la langue de service dans les bureaux fédéraux et langue de travail n'ont pas diminué pour autant.

## Courrier des lecteurs

Madame Belmorin,  
Le mois dernier, j'ai eu une surprise agréable en lisant votre lettre dans le courrier des lecteurs de l'Aurore. J'ai pu ainsi constater que mes émissions de radio ont des auditeurs (au moins vous). Si je vous réponds aujourd'hui, ce n'est pas pour vous faire mes excuses les plus plates (les autres ne passeraient pas par la poste de toute façon), non, je vous remercie pour avoir écrit et surtout pour avoir eu le courage de vos opinions. Il est flatteur pour moi d'avoir été comparé à un annonceur commercial de grandes surfaces (c'est comme ça qu'on

les nomme en Europe). C'est dommage que le salaire ne vienne pas avec!  
Quant à la pilule du bonheur c'est le «Prozac» dont je vous parlais; il paraît qu'elle adoucit les moeurs et vous pourriez peut-être l'essayer!  
J'ai eu l'occasion de vous répondre à l'antenne le jour de Pâques en vous dédiant une chanson de Jane Birkin (la veuve de Gainsbourg). Le titre? **Se sauver du bonheur avant qu'il ne se sauve!** Sans rancune

Joël R. Du Roule  
animateur bénévole à l'émission *Rencontres*

PARTICIPATION  
petit train va loin

# Fenêtre ouverte sur les activités de l'AFY

## Mot du président

Philippe Dumont



Chers amis, chères amies,

Le printemps est arrivé chez nous, la neige fond, les flaques d'eau s'agrandissent et les enfants s'en donnent à cœur joie.

Le printemps c'est la saison du renouveau pour la nature et pour votre association également. Ainsi le projet de rénovation de la salle communautaire suit son cours. Nous avons reçu deux soumissions de compagnies d'architectes concernant notre plan. Le Bureau de direction devra se pencher sur ces soumissions lors de sa prochaine réunion le 18 avril et prendre une décision.

Cette réunion du Bureau de direction s'avérera sans doute une des plus importantes de l'année. C'est la première réunion après la fermeture de l'année fiscale. Nous ferons donc un bilan de notre dernière année et regarderons les options qui s'offrent à nous pour l'année qui vient. Une coupure de 15 % de nos budgets nous obligera à revoir tout notre fonctionnement et à analyser en profondeur l'impact que cela aura sur nos services.

Nous nous pencherons également, lors de cette réunion, sur un processus de consultation à mettre en place pour nous permettre de rejoindre le plus efficacement possible les membres de notre communauté, afin de se doter d'un nouveau plan de développement articulé autour du développement économique. Enfin, également lors de cette réunion, nous ferons un exercice de planification annuelle tout en prenant connaissance des réflexions d'un comité de travail sur la restructuration du Bureau de direction de l'AFY.

Vous pouvez constater que votre Bureau de direction ne chôme pas ces temps-ci et qu'il a de sérieuses décisions à prendre face au développement de notre communauté. Je m'assurerai de faire le suivi de cette réunion dans mon prochain «Mot du président» afin de vous tenir au courant des orientations qu'aura privilégiées votre Bureau de direction pour l'année à venir.

Joyeux printemps à tous et à toutes et n'oubliez pas que c'est dans les simples gestes quotidiens que vous pouvez le mieux soutenir votre communauté : utilisez donc les services en français!

## Socio-culturel

Carole Trottier



### Festival du Voyageur:

L'entente sur laquelle le Festival travaille depuis trois ans a finalement été approuvée à l'unanimité par le groupe de travail qui s'est rencontré à Winnipeg dans le cadre du Festival en février dernier. Nos représentants, Nicole Breton et Christian Tessier se sont dits satisfaits par le déroulement de la réunion. Rappelons que cette entente permettrait aux Yukonnais d'avoir accès à plus de spectacles en français.

### «Ensemble en Harmonie»:

Dernièrement au Centre communautaire de Lorne Mountain, l'AFY en collaboration avec l'organisme responsable des lieux (LMCA) organisaient la journée de relations communautaires intitulée «Ensemble en harmonie». Le programme de

l'après-midi qui incluait du hockey pour les jeunes, de la tire sur neige ainsi qu'un atelier sur un jeu traditionnel autochtone a attiré un nombre considérable de familles. Le programme de la soirée a connu également une grande popularité. À part quelques commentaires négatifs par rapport au manque de nourriture et d'espace, les gens ont semblé bien satisfaits de leur soirée.

### Vilain Pingouin:

Une tournée dans l'Ouest du très populaire groupe québécois Vilain Pingouin aura possiblement lieu en juin prochain. Le projet a été initié par Sylvie Francoeur de la Fédération franco-ténoise suite à sa rencontre avec des membres du groupe et leur agent en décembre dernier à Montréal. Des demandes de subvention pour couvrir les frais de transport ont été acheminées au Bureau du Québec à Edmonton dont nous attendons toujours des nouvelles. Si la réponse s'avérait positive, une danse serait organisée à Whitehorse par l'AFY en collaboration avec *Frostbite Music Society*.

### Réunion à Ottawa

Les 9 et 10 avril, je participais à une réunion du

Bureau de direction de la Fédération culturelle canadienne-française (FCCF) à Ottawa. Un point à retenir: la possibilité pour cinq organismes nationaux à caractère francophone d'acheter un immeuble en copropriété puisque le ministère du Patrimoine semble disposé à diriger un montant respectable vers un tel projet.

L'année dernière, les membres de la FCCF avait émis leur désir de voir se dérouler à Whitehorse la prochaine Assemblée générale, soit en juin 1994. Malheureusement, à cause d'un budget restreint et des coûts supplémentaires que cela aurait causés, il a été décidé de la tenir à Ottawa. Par contre, il a été suggéré de faire une petite présentation sur le Yukon au cours de l'Assemblée pour partager avec les gens une saveur de notre territoire. Idée que nous allons sûrement exploiter.

C'est ainsi que le bureau national nous a également demandé de solliciter des artistes francophones du Yukon pour la création de quatre oeuvres originales qui seront remises aux directeurs sortants du Bureau de direction.

Carole au 668-2663

## Danse et comédie à Dawson City

Le comité francophone de Dawson City et le *Recreation Board* présentent

# Inconnu

à la Dent de diamant de Gertrude!  
(Diamond Tooth Gerties!!!)  
le vendredi 22 avril

De 17 h à 20 h : Café-rencontre  
De 20 h à 2 h : danse et spectacle de numéros comiques  
On peut se procurer des billets au coût de 5\$  
à Dawson en contactant Antoine Deschênes  
C. P. 976, Dawson city  
et au bureau de l'AFY à Whitehorse

## LES AFFAIRES DU NORD OCCUPENT DE NOUVEAUX LOCAUX

Afin d'améliorer ses services, le gouvernement fédéral a réuni plusieurs ministères et organismes à l'Édifice Elijah Smith, situé au 300 rue Main, dans le centre ville de Whitehorse. Le 7 mars 1994, le Programme des affaires du Nord a inauguré ses nouveaux locaux qui occupent les trois premiers étages. Les numéros de téléphone restent cependant les mêmes.

Le déménagement touche les services suivant:

Finances et Administration  
Ressources hydrauliques  
Services des Communications  
Services géologiques  
Environnement et revendications territoriales  
Comptoir des ventes de cartes  
Ressources minérales  
Développement économique

Ressources renouvelables  
Opérations régionales  
Services graphiques  
Ressources foncières  
Personnel  
Bibliothèque  
Exploitation minière  
Informatique

Le bureau des Ressources forestières et ceux des districts de Laberge et Tagish ne déménageront pas.

Travaillons ensemble à bâtir un pays propice à l'épanouissement des Premières Nations et des peuples du Nord.



Indian and Northern  
Affaires Canada

Affaires Indiennes  
et du Nord Canada

Canada

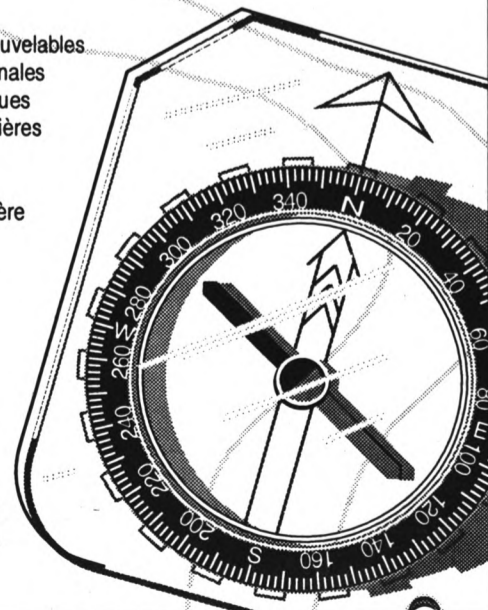

# La lucarne du Bureau des parents franco-yukonnais

Le Bureau des parents franco-yukonnais communiquait dernièrement avec le groupe Nez-rouge du Québec afin d'explorer encore une fois la possibilité d'opérer un service pour lever des fonds pour l'éducation en français au Yukon. Vos idées sur le sujet seraient appréciées.

Afin de tenir à jour le calendrier communautaire de l'AFY, nous vous invitons à nous communiquer les coordonnées de vos événements d'importance.

Une réunion du conseil d'administration de la Commission nationale des parents francophones aura lieu les 16 et 17 juin à Saint-Boniface au Manitoba. Le Yukon y sera représenté par

Mme Denise Roy, membre du Conseil scolaire.

L'employé permanent du BPFY, Luc Laferté, vient de soumettre un article sur le préscolaire qui sera publié cet été dans la revue de l'Association canadienne d'éducation en langue française.

La foire des sciences de l'école Émilie-Tremblay a été l'occasion de nombreuses découvertes. C'est du moins la conclusion des bénévoles qui ont participé à l'évaluation des projets des jeunes.

La classe de 4<sup>e</sup> et 5<sup>e</sup> années de Lise Ouimet partira le 9 mai pour un séjour d'une semaine à Sitka en Alaska. Ce sera une belle occasion pour les Souliers dansants de se

produire en spectacle à l'étranger. La troupe de danse donnait un spectacle dernièrement devant les élèves de l'école Hidden Valley à McPherson.

La garderie du petit cheval blanc recherche un.e employé.e à temps complet. Connaissez-vous quelqu'un qui a de la facilité avec les jeunes? En terminant, avez-vous remarqué la nouvelle affiche publicitaire réutilisable dont la garderie se sert maintenant pour annoncer ses activités? On l'a utilisée sur le boulevard Lewes pour annoncer le déjeuner bénéfique du 26 mars dernier qui fut un succès.

Jeanne Beaudoin

## Du côté du Conseil scolaire

Le dossier de la nouvelle école progresse bien. Le ministre du Patrimoine, M. Michel Dupuy a récemment donné son accord de principe à l'élaboration d'une entente séparée entre le Canada et le Yukon pour le projet de construction de nouvelles installations pour l'école Émilie-Tremblay. Il a chargé ses hauts fonctionnaires de se pencher sur le dossier. Messieurs Ernie Lawton, sous-ministre adjoint au ministère de l'Éducation, et Ron Janusaitis, surintendant, ont été invités à se rendre à Ottawa pour entreprendre les négociations avec Ottawa.

Du côté yukonnais, on se rappelle que le gouvernement s'est engagé financièrement et participe activement aux travaux du comité de planification de la construction. Cependant, la disponibilité du terrain nous préoccupe puisque nous n'avons pas encore de garanties du ministère à ce

### Mêlez-vous de vos affaires!!!

Hé! Parents! L'école Émilie-Tremblay, ça vous regarde!

Les réunions publiques de votre Conseil scolaire ont toujours lieu le 2<sup>e</sup> mercredi du mois à 19 h 30 dans la bibliothèque de l'école Émilie-Tremblay. On y traite des affaires courantes de l'école et de nos communications avec le ministère de l'Éducation.

sujet.

La formation des conseillers scolaires est aussi à l'ordre du jour depuis quelque temps. La Commission nationale des parents francophones a préparé une trousse de formation pour les conseillers présents et futurs et des membres ont déjà signifié leur intérêt pour une session à l'automne prochain.

L'*Education Review Steering Committee*, mis en place par le gouvernement territorial, a pour but de réformer le système d'éducation au Yukon. Le Conseil scolaire aimerait faire une présentation devant le Comité. Un document de

réflexion est encarté dans le *Yukon News* du mercredi 6 avril dernier. Il y est question des bases de discussion mais aussi des dates d'audiences publiques du comité. Avez-vous des idées au sujet de l'éducation?

Les réunions publiques de votre Conseil scolaire ont toujours lieu le 2<sup>e</sup> mercredi du mois à 19 h 30 dans la bibliothèque de l'école Émilie-Tremblay. On y traite des affaires courantes de l'école et de nos communications avec le ministère de l'Éducation.

Jeanne Beaudoin, présidente

Condition féminine Canada / Status of Women Canada

## UNE TROUSSE COMMUNAUTAIRE

SUR LA VIOLENCE FAITE AUX FEMMES

Dans toutes les communautés canadiennes, la violence est une dure réalité pour les femmes. Il faut mettre fin à la violence faite aux femmes.

La trousse communautaire est un ouvrage de ressources qui contient une foule d'idées, d'approches et d'outils pour vous aider à :

- former un groupe d'action communautaire;
- découvrir quels programmes et services sont offerts dans votre communauté;
- faire participer toute une gamme de groupes à la création d'un plan d'action pour le changement; et
- inciter les personnes et les organismes à agir.

VOUS POUVEZ COMMANDER LA TROUSSE COMMUNAUTAIRE DE :  
Groupe Communication Canada—Édition  
Ottawa, CANADA, K1A 0S9  
Tél. : (819) 956-4802 Téléc. : (819) 994-1498

La trousse coûte 19,95 \$ l'exemplaire (autres pays : 26,00 \$ US). (Indiquez le numéro de catalogue SW45-4/1993F.) Les frais d'expédition et de manutention sont de 3,50 \$ pour une trousse, de 5,40 \$ pour deux ou trois exemplaires, de 10,50 \$ pour de 4 à 10 exemplaires et de 6 p. 100 du prix total pour les commandes de plus de 10 exemplaires. Ajoutez la TPS (7 p. 100) s'il y a lieu.

La trousse communautaire est également en vente dans certaines librairies.

À PARAÎTRE : *Les expériences communautaires : mettre fin à la violence faite aux femmes. Dès l'été 1994.*

Canada

## Calendrier communautaire

### Vendredi 22 avril

• Café-rencontre : levée de fonds pour les Souliers dansants à la Salle communautaire au 304 Strickland. Au menu: hotdogs

• À Dawson City

17 h à 20 h : café-rencontre au Diamond Tooth Gerties

20 h à 2 h : spectacle du groupe Inconnu et de *Stand-up Comic*  
Billets 5 \$ en vente à Dawson, contacter Antoine Deschênes à Whitehorse à l'AFY

### Dimanche 24 avril

• Début de la Semaine nationale du livre

### Vendredi 29 avril

• Café-rencontre avec une invitée spéciale, Marie-Claire Brousseau, apprenante en alphabétisation de St-Vincent en Alberta.

### Jeudi 5 mai

Concert du printemps de l'école Émilie-Tremblay

### Lundi 9 mai

Départ pour Sitka pour la classe de 4<sup>e</sup> et 5<sup>e</sup> années, les Souliers dansants de l'école Émilie-Tremblay

### Mardi 10 mai

Conseil d'administration de La garderie du petit cheval blanc

### Mercredi 11 mai

Conseil scolaire à 19 h 30

### Lundi 23 mai

Fête de la reine, congé férié

### Vendredi 27 mai

Lancement de la 3<sup>e</sup> édition de l'Annuaire des services en français au Yukon

Le Comité d'examen de la Loi sur la sécurité ferroviaire



The Railway Safety Act Review Committee

## Avis public

Le Comité a été chargé de procéder à l'examen complet de l'application de la *Loi sur la sécurité ferroviaire* pour en évaluer l'incidence et, aussi, pour en recommander la modification s'il le juge indiqué. Il doit soumettre un rapport au ministre des Transports au plus tard le 31 décembre 1994.

Nous vous invitons à faire part de vos observations par écrit au Directeur exécutif (dans l'une ou l'autre des langues officielles), à l'adresse ci-dessous. Pour que le Comité puisse exécuter ses travaux dans le délai qui lui a été imparti aux termes de la Loi, il lui faudrait recevoir votre document d'intervention le plus tôt possible, au plus tard le 27 mai 1994. Si votre document d'intervention compte plus de 20 pages, veuillez en fournir un sommaire.

P.T. Brennae  
Directeur exécutif

M.C. Engels  
Président

Prière d'adresser votre document d'intervention au :  
Comité d'examen de la Loi sur la sécurité ferroviaire  
C.P. 9270  
Succursale T  
Ottawa (Ontario)  
K1G 3T9

Tél. : (613) 990-4243 Télécopieur : (613) 990-0416

# En voyage au pays des petits enfants

## Un papa pour grandir

Ayant trouvé un article qui m'a fait sourire dans le magazine Parents (avril 1994), j'ai décidé d'en partager quelques bribes avec vous ce mois-ci.

«Ensemble, découvrons comment se noue la belle histoire d'amour entre un papa et son tout-petit.

Le papa d'aujourd'hui est fier de sa progéniture; il a compris que sa présence est tout aussi importante que celle de maman et qu'il a un rôle à jouer dès la naissance de Bébé.

Très vite, Bébé passe du stade de nourrisson à celui de petit enfant. Dans les tous premiers mois de son existence, c'est souvent maman qui lui consacre le plus de temps. Pourtant papa existe et a un rôle essentiel à jouer. À lui de le montrer et à lui de s'immiscer dans cette relation que vivent maman et son bébé.



De la naissance à deux ans, Bébé est à la découverte de son petit monde. Il construit peu à peu son identité par rapport à ce qu'il perçoit du monde extérieur et des gens qui l'entourent. Maman représente la douceur et les gestes apaisants, tandis que papa avec sa voix plus forte et ses bras plus vigoureux procure à Bébé

force et sécurité.

Papa est un compagnon de jeu très stimulant pour Bébé, puisqu'il s'adonne avec lui à toutes sortes d'échanges tactiles, sensoriels et moteurs. Papa fait prendre des risques, il fait l'avion et joue au loup; même si Bébé a peur des loups, il fait confiance à papa. Avec son petit garçon, papa joue à

des jeux plus excitants et plus vigoureux qu'avec sa petite fille où il se fait plus doux et apaisant.

Le papa représente l'image de la virilité. Grand et fort, il apparaît à Bébé comme doté d'une puissance illimitée. Son petit garçon a alors envie de lui ressembler et sa petite fille cherche à se faire aimer de lui afin de se l'approprier. Mais en même temps, Bébé perçoit l'intimité du couple formé par ses parents. Papa empêche l'amour exclusif porté par le petit garçon envers sa maman et maman est considérée comme une rivale pour la petite fille: c'est le fameux complexe d'Oedipe (ou d'Électre)! Ne vous en faites pas, car en grandissant, Bébé va accepter de s'identifier au parent de son sexe.

Pour la fillette, papa représente la modèle masculin idéal et c'est à travers le regard et l'amour paternel qu'elle prendra conscience de sa féminité et sera capable, plus tard, d'entretenir des relations équilibrées avec les hommes.

Le petit garçon quant à lui

espère conserver et mériter l'amour de maman en imitant son papa - source d'identité masculine essentielle. Si son papa lui a donné une image sécurisante et valorisante, le petit garçon deviendra autonome et responsable, en mesure d'être un jour, lui aussi, un père équilibré et aimant.

C'est pourquoi lorsque papa est absent, il est souhaitable que l'enfant entretienne des relations amicales avec d'autres hommes (cousin, ami, grand-père...) qui peuvent alors, dans une certaine mesure, tenir la place du papa.

Eh oui, pour grandir, Bébé a besoin de ses deux parents. Ne serait-il pas dommage pour lui de ne connaître que le cocon protecteur que forment les bras de maman, alors ceux de papa le sont tout autant?

Même s'il n'est pas toujours évident d'être un papa, gardez en tête qu'un papa aimant doit toujours faire preuve d'autorité, tout en donnant les moyens à Bébé de devenir un adulte autonome.

Pour mon papa, à qui je dis MERCI!

## Comment peut-on vous aider?



Source importante de financement pour les entreprises, la Banque fédérale de développement s'adapte aux besoins précis de la vôtre.



Nos séances de perfectionnement et nos services pratiques de consultation en gestion peuvent contribuer de plusieurs façons au succès de votre entreprise.



Quel que soit l'endroit où vous faites des affaires au Canada, un simple appel suffit pour nous joindre. Pour plus de renseignements, composez le 1 800 361-2126

Nos services complètent ceux du secteur privé.



Banque fédérale de développement Federal Business Development Bank

Canada

## La garderie du petit cheval blanc

veut faire une levée de fonds bien originale: un livre de recettes! On compile présentement les recettes des parents et amis de l'organisme. N'hésitez pas à envoyer votre recette préférée, c'est pour une bonne cause!

Isabelle au 633-6566

**Vous pouvez faire la différence, grâce à vos idées et à vos suggestions**

## LE PROGRAMME D'AMÉLIORATION DU SERVICE

Le but de ce programme est d'améliorer la qualité et l'efficacité des services offerts au public par le gouvernement du Yukon en obtenant de la part des Yukonnais intéressés, des idées et des suggestions auxquelles nous donnerons suite le plus rapidement possible.

Nous reconnaissons que les personnes qui sont le plus près de ces services...ceux et celles qui livrent les services ou qui les reçoivent...ont souvent les meilleures idées pour améliorer les services, pour les rendre plus efficaces et plus simples.

Pour savoir comment présenter vos idées et vos suggestions, passez prendre un exemplaire du dépliant **Service Improvement Program** auprès d'un agent territorial, d'une bibliothèque régionale, du bureau d'une des Premières nations ou d'une des municipalités, du bureau du personnel d'un des ministères du gouvernement territorial ou du Service de renseignements situé dans l'édifice principal du gouvernement du Yukon. Vous pouvez également demander qu'un dépliant vous soit transmis par la poste en téléphonant au 667-5740 ou, si vous habitez à l'extérieur de Whitehorse, en composant le numéro sans frais 1-800-661-0408.

Le chef du gouvernement,

**Yukon**  
Ministère du Conseil exécutif

*John Ostashek*  
**John Ostashek,**

# PLEIN AIR EN FRANÇAIS AU YUKON ET EN ALASKA

Cécile Girard

L'été yukonnais - c'est bien connu - est la plus belle saison au monde. Ce n'est pas tout de le constater, il faut en profiter! C'est beaucoup ce que propose Richard Malvasio directeur d'une école de plein air locale.

Il a de beaux projets pour la prochaine saison estivale: il veut organiser un forfait de deux semaines incluant deux randonnées de canot-camping avec départ en avion de brousse et une randonnée pédestre sur le célèbre col Chilkoot. Cette aventure se déroulera en français. De plus, Richard ajoute une dimension culturelle en incluant une visite de la capitale yukonnaise. «J'aimerais présenter plusieurs facettes de la ville de Whitehorse. Ainsi nous pourrions visiter le café-rencontre pour jaser avec les gens d'ici, s'arrêter dans un bar pittoresque, aller danser le «two-step» et que sais-je encore!»

Richard souligne que l'aspect humain de l'aventure est très important. C'est

pourquoi il privilégie pour cette première expérience un groupe de sept personnes.

Les préalables? Une bonne santé et de l'expérience en randonnée et en camping. L'équipement de base - canots, avirons, vestes de sauvetage - sera fourni ainsi que la nourriture.

M. Malvasio fait de la publicité dans les grandes villes canadiennes pour cette expédition, mais il estime que cela peut aussi intéresser les gens d'ici.

Richard n'en est pas à ses premières armes dans le domaine du plein air. Il cumule treize années d'expérience en canot. «Je suis spécialisé en eau vive. Je possède un certificat d'enseignement pour les techniques en eau vive.»

La date limite d'inscription est le 1<sup>er</sup> juin et le prix est raisonnable. On peut s'informer davantage en contactant

Richard au 633-4090



## Otter Wilderness School



RR2, Site 15, Comp. 112  
Whitehorse, Yukon, Y1A 5W8  
Tél.: (403) 633-4090

## À votre service

Chronique du Bureau  
des services en français

Josée Dubé

### Rapport annuel

Le Bureau des services en français a remis au comité consultatif un brouillon de son premier rapport annuel. Celui-ci a été reçu avec beaucoup d'enthousiasme.

Le but du rapport annuel est d'informer les ministères gouvernementaux ainsi que la communauté francophone des progrès accomplis dans le dossier des services en français.

Le rapport comprend un léger retour en arrière afin de lier l'évolution de tout le projet avec ses débuts. Pour plus de renseignements concernant la date de publication de la version finale du rapport annuel, veuillez communiquer avec le Bureau des services en français.

### L'annexe annuelle 1994-1995

L'annexe annuelle pour l'année financière 1994-1995 a été soumise au gouvernement fédéral. Le transfert de fonds a été réduit de 5%, soit de 81 000\$, en raison de contraintes budgétaires fédérales.

Voici quelques activités proposées pour l'année financière 1994-1995:

- le service au comptoir pour permis de conduire et enregistrement de véhicules, examen de conduite, etc;
- le service 9-1-1;
- la traduction et la publication de documents;
- le service au comptoir aux Services judiciaires.

### Système d'audio-messagerie

Le numéro de téléphone de l'agente de programme du Bureau des services en français est maintenant lié au système d'audio-messagerie. Un

message bilingue vous donne l'option de laisser un message ou de composer «0» pour laisser un message à la réceptionniste. Soyez assurés que les appels seront retournés dans les plus brefs délais.

Mille excuses à ceux et à celles qui ont laissé un message dans les premiers jours de la mise en marche du système. *NorthwestTel* avait omis de nous informer que le système était en place.

### Services disponibles

Le gouvernement du Yukon compte à son emploi quelques employés bilingues (à part le personnel du Bureau des services en français) qui lui permettent de livrer des services en français au public.

### • Santé

et Affaires sociales  
carte d'assurance-santé, certificat de naissance, enregistrement de mariage, etc.  
667-8949 du lundi au vendredi de 13h15 à 17h

aide sociale, services à la famille et à l'enfance, services à la jeunesse, etc.

667-3702 du lundi au vendredi de 8 h 30 à 17 h

### • Éducation

renseignements, formation, etc.  
667-8237

du lundi au vendredi de 8h30 à 17h

### Départ de Louise

L'équipe du Bureau des services en français aimerait souhaiter bonne chance à M<sup>me</sup> Louise Cashaback qui quitte le Bureau pour se lancer en affaires.

Nous tenons à remercier Louise pour son dévouement à la tâche ainsi que pour son professionnalisme.

Sa gentillesse et sa générosité vont nous manquer, elle laisse un grand vide dans le bureau.

**Bureau  
des services en français**

211, rue Hawkins

Édifice Medical Arts

Téléphone: (403) 667-3775

1-800-661-0408



CHAMBRE DES COMMUNES  
CANADA

## COMITÉ PERMANENT DES FINANCES

Le Comité des finances étudie présentement la TPS (taxe sur les produits et services) et les options de remplacement de celle-ci. Ceux qui le désirent peuvent faire parvenir leur mémoire au plus tard le **15 avril 1994** à l'adresse suivante:

Greffier

Comité permanent des finances  
Chambre des communes  
Pièce 631, 180 Wellington  
Ottawa (Ontario)  
K1A 0A6

Télécopieur: (613) 996-1962

Le Comité espère voyager dans l'Ouest du Canada la semaine du 11 avril 1994, et dans l'Est du Canada la semaine du 18 avril 1994.

## LE BUREAU DES SERVICES EN FRANÇAIS

répond en français aux demandes de renseignements sur les programmes et les services du gouvernement du Yukon.

Composez le 667-3775 ou, de l'extérieur de Whitehorse, le 1-800-661-0408.

Le Bureau est ouvert de 8 h 30 à 17 h du lundi au vendredi.

Édifice Medical Arts  
211C, rue Hawkins  
Whitehorse (Yukon) Y1A 1X3

**Yukon**  
Ministère du Conseil exécutif

# Les PPJ, comment ça marche?

Les pages Production-Jeunesse sont ouvertes aux élèves des écoles française et d'immersion. La date limite de soumission est le 2<sup>e</sup> vendredi du mois; le journal est publié le 3<sup>e</sup> vendredi du mois.

La date de soumission pour l'édition de mai est le vendredi 13 mai

Information: Cécile, 667-2931

# PPJ

PAGES PRODUCTION-JEUNESSE

## Le calendrier chinois

Le calendrier chinois fonctionne sur un cycle de 19 années. Les premières années ont 12 mois de 29 ou 30 jours (354 ou 355 jours par année). Les 7 autres années sont embolismiques. Elles ont 13 mois (383 ou 384 jours par année). Le début de l'année varie en fait entre le 21 janvier et le 20 février de notre calendrier. Le zodiaque chinois comporte 12 signes sun pour chaque année, ils sont: Rat, Boeuf, Tigre, Lièvre, Dragon, Serpent, Cheval, Chèvre, Singe, Coq, Chien et Porc. Ainsi, c'est un cycle de 12 années, la première année est celle du Rat, la deuxième celle du Boeuf, etc.

**Dylan Haddock**

7<sup>e</sup> année

École G. A. Jeckell

## Notre visite au musée

Classe 207, école Whitehorse Elementary



Telephone

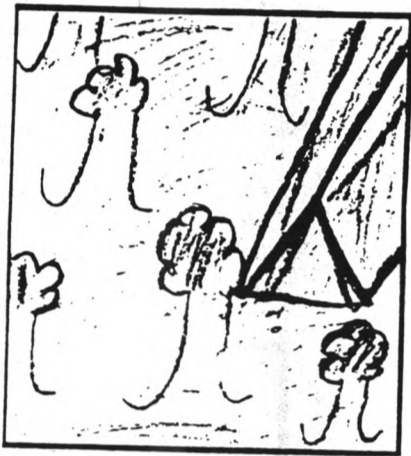

Graeme Tozer

J'ai vu comment les gens vivaient au passé.

Gwen McCormick  
Cole Edward Pearson

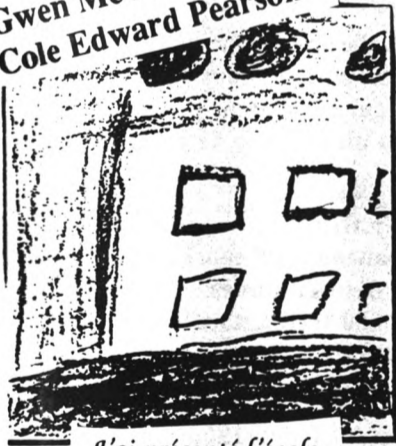

J'ai présenté l'école  
Erin Mihalyi



J'ai présenté un bâtiment moderne.  
Claire Ness

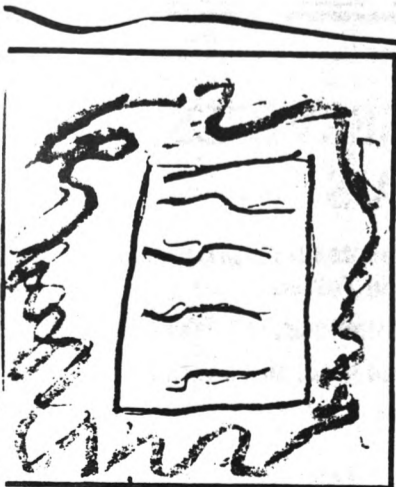

J'ai fait un test.



Tout ce que j'ai fait c'est excellent!  
Nick!

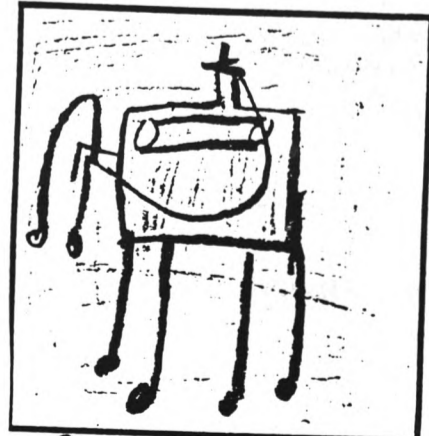

J'ai vu un dictaphone  
Kelly Ann

J'ai vu un dictaphone



J'ai écouté la madame qui explique sur ma communauté  
Rebecca  
Carolyn Hamelin  
Andrea Howarth

## Les calendriers juifs

Leur calendrier est un calendrier de type unisolaire. Les Juifs ont commencé à utiliser ce calendrier au 4<sup>e</sup> siècle. Chez les Juifs, il y a deux types d'années, il y a l'année commune qui a 12 mois et il y a l'année embolismique qui a treize mois. Une année commune a 353, 354 ou 355 jours. L'année embolismique a 383, 384 ou 385 jours.

Les noms des mois sont empruntés à l'ancien calendrier assyro-babylonien. Les noms sont Tishri, Heshvan, Kislev, Tevet, Shevat, Adar, Adar II, Nisan, Ayyar, Sivan et Av. Ce sont tous les mois de l'année commune. Le mois d'extra pour faire une embolismique est le mois Eloul.

**Davis McKay**

7<sup>e</sup> année, G. A. Jeckell

## Le calendrier musulman

**Jesse Wilson**

7<sup>e</sup> année G. A. Jeckell

Parce que c'est un calendrier lunaire, il est précis avec les mois mais pas avec les années. Une année musulmane comporte 12 lunaisons. Les noms des mois sont Muharram, Safar, Rabi al-awwal, Rabi' al-àkkhira, Radjab, Cha'bàn, Ramadàn, Chawwàl, Dhù'l-ga'da, et Dhù'l-hidjdja.

L'année s'achève toujours sur une nouvelle lune. Un jour musulman c'est par rapport au coucher du soleil.

**Jesse Wilson**

École G. A. Jeckell

## Finances

# Une stratégie pour faire de meilleurs gains...

**Flo LeBlanc-Hutchinson**

L'allocation des biens et des valeurs (distribution d'investissement dans plusieurs catégories) est une expression qui fait présentement fureur parmi les planificateurs financiers et les courtiers. Par le passé cette stratégie d'intérêt était réservée aux gérants de fonds de pension; aujourd'hui, elle fait son entrée parmi les investisseurs. Le résultat est une prolifération de produits et de services destinés au petit investisseur et qui porte souvent à confusion. Pourquoi? Parce que traditionnellement l'augmentation des gains a toujours été proportionnelle aux risques prévus.

Alors comment fonctionne cette nouvelle stratégie? Selon George Hartman, auteur de «Risk is a Four Letter Word», l'objectif est de réduire le risque avec un gain ciblé ou d'augmenter le gain en acceptant un certain niveau de risque.

Si l'on définit «allocation des biens et valeurs» comme la distribution d'investissements dans plusieurs catégories, notre première question sera donc: «Qu'est-ce que j'inclus dans cette macédoine?»

La réponse est simple: l'argent en espèce, les obligations, les actions et peut-être même l'immobilier. Certains peuvent même ajouter une participation dans une société à responsabilité limitée, des options d'achats, des collections, des pierres précieuses, de l'or, etc.

Quelle proportion de chacun de ces biens devrait compléter mon portefeuille? Bonne question. La réponse dépend

en grande partie de vos objectifs à long terme. Ainsi les études à long terme de performance de fond de pension aux États-Unis relèvent trois facteurs déterminants: 1. l'allocation des biens 2. la prévision du moment opportun où investir 3. la sécurité de placements.

Ces études révèlent que plus de 90 % de la performance des portefeuilles peut être attribuée à l'allocation des investissements. L'allocation des investissements est donc plus importante que la prévision du moment opportun ou la sécurité de l'investissement.

Comment décide-t-on des meilleures allocations pour son portefeuille?

Il faut d'abord s'interroger

sur le laps de temps où l'on aura besoin de cet argent et ensuite sur les rendements variables... Votre portefeuille vous donne-t-il des nuits blanches?

La magie de la diversification réside dans le fait que différentes classes d'investissement augmentent leur rendement pendant que d'autres diminuent. Si vos investissements ne sont pas liés les uns aux autres, vous réaliserez toujours des gains.

Est-il possible de quantifier le rendement d'un portefeuille diversifié en considérant les données historiques, les rendements variables et les relations de correspondance entre investissements? Pas

facile... Mais Grand-maman avait raison, ne mettez pas tous vos oeufs dans un même panier. Si vous n'avez pas le temps ou l'énergie, un planificateur financier ou une conseillère en finance pourrait sûrement vous aider.

Vous pourrez, avec son aide, trouver un investissement ou un fond bien géré qui offre un modèle d'allocation d'investissements. Il est important de se souvenir que cette stratégie

est une tactique pour réduire les risques. Il se peut que ce portefeuille très diversifié ait un rendement moins intéressant que des valeurs qui font la manchette. Cependant à long terme, il n'y a aucune autre façon de minimiser les risques en maintenant un rendement qui sera aussi intéressant.

Si le sujet vous intéresse, l'auteur George Hartman sera de passage à Whitehorse le samedi 23 avril.

## FPC Investments Inc.

**YK Financial Brokers Ltd.**

**Florine (Flo) LeBlanc-Hutchinson**  
Courtière

201-2093 2<sup>e</sup> avenue C. P. 5180, Whitehorse Yukon Y1A 4S3

Tél.: (403) 667-6100 Fax: (403) 668-7843

«Nous facilitons le gain et préservons votre richesse»

## Marcel La Flamme

avocat/notaire

207, rue Strickland  
Whitehorse (YUKON)  
Y1A 2J7

Téléphone: (403) 668-4402  
Télécopieur: (403) 668-5743

## Offre d'emploi

L'Association franco-yukonnaise est à la recherche d'un.e

**AGENT.E DE LIAISON**

La titulaire étant en congé de maternité, ce poste est offert pour une période de 25 semaines, soit du 23 mai au 11 octobre 1994.

### Description de tâches:

- Consultation communautaire relative aux services en français territoriaux et fédéraux;
- Liaison avec les différentes communautés francophones en région;
- Liaison avec le Bureau des services en français, les ministères fédéraux et territoriaux;
- Élaboration et supervision des projets spéciaux découlant de l'entente linguistique Canada-Yukon;
- Coordination des activités découlant de la politique de relations communautaires incluant la liaison avec les organismes des Premières nations du Yukon.

### Qualités requises:

- Connaissance de la Loi sur les langues du Yukon, de la Loi sur les langues officielles ainsi que des instances avec lesquelles l'AFY transige de près ou de loin dans le secteur politique;
- Connaissance de la francophonie en milieu minoritaire;
- Esprit d'analyse politique et d'initiative;
- Sens de l'organisation et de la planification;
- Maîtrise du français et de l'anglais, parlés et écrits;
- Formation pertinente ou expérience dans un domaine connexe sont un atout.

Lieu de travail: Whitehorse (Yukon)

Salaires: selon l'échelle salariale de l'Association franco-yukonnaise

Faites parvenir votre curriculum vitae avant le 22 avril 1994 à



**Pierre Bourbeau, directeur général**  
Association franco-yukonnaise  
C. P. 5205, Whitehorse (Yukon)  
Y1A 4Z1  
Tél.: (403) 668-2663  
Fax: (403) 668-3511

## TV

L'Association franco-yukonnaise étudie la possibilité de produire un programme communautaire sur les ondes de WHTV.

Nous cherchons à établir une liste de bénévoles qui seraient intéressés à participer à ce projet si on décide de le mettre en marche.

Si vous êtes intéressés, veuillez contacter

**Michèle Dubé au 668-2663**

**AFY**  
Case postale 5205  
Whitehorse, Yukon  
Y1A 4Z1

## Canadã

### Agent(e)s des pêches stagiaires

28 652 \$ - 40 064 \$ par année  
Pêches et Océans Canada, région du Pacifique  
Yukon  
(Postes saisonniers, d'une durée indéterminée)

Notre programme de conservation et de protection permet d'assurer le maintien et la bonne condition des poissons et de leur habitat. Il s'adresse à une vaste gamme de clients, y compris les adeptes de la pêche commerciale et sportive, les pêcheurs autochtones, l'industrie alimentaire, les groupes d'écologistes et le grand public.

En prévision d'une dotation éventuelle en personnel au Yukon, nous recherchons des personnes fiables et motivées qui surveilleront les pêcheries et les activités de pêche, ainsi que leurs incidences sur l'habitat du poisson et l'environnement, en plus de faire respecter les lois et règlements adoptés par le ministère.

Pour participer à ce défi unique, vous devez avoir réussi un programme de niveau postsecondaire en ressources renouvelables ou en mise en application des lois OU avoir terminé avec succès les études secondaires ou une équivalence approuvée par la CFP et faire état d'une formation et d'une expérience acceptables. La maîtrise de la langue anglaise et des antécédents relatifs à la conservation des ressources, à la mise en application de règlements et à la gestion des pêches sont essentiels. Des aptitudes supérieures pour la communication et les relations humaines sont primordiales à un tel poste, car vous devrez établir des contacts avec des représentants de divers paliers de gouvernement, de groupes communautaires et du grand public.

Un examen médical préemploi ainsi qu'une vérification approfondie de la fiabilité sont obligatoires. Vous devez être disposé(e) à accepter des affectations dans d'autres régions placées sous la juridiction de Pêches et Océans Canada, à observer le code vestimentaire du ministère ainsi qu'à porter une arme à feu et suivre une formation à cette fin. Un permis de conduire valide est requis.

Veillez acheminer votre demande d'emploi ou curriculum vitae avant le **25 avril 1994**, en indiquant le **numéro de référence S-94-72-0004-1(W9F)**, à la **Commission de la fonction publique du Canada, 300, rue Main, bureau 400, Whitehorse (Yukon) Y1A 2B5.**

Nous souscrivons au principe de l'équité en matière d'emploi.

This information is available in English.



Commission de la fonction publique  
du Canada

Public Service Commission  
of Canada

# Vu, lu, en français bien entendu!

## Littérature

### LE QUATRIÈME ROI MAGE

de Jacques Desautels  
280 pages  
Éditions Quinze

Critique de Michèle Dubé

J'ai trouvé le personnage principal, François Quintin peu sympathique. Il est égoïste et prétentieux. J'avais plus d'empathie pour sa femme qui toutefois n'a qu'un rôle mineur dans cette histoire.

J'ai trouvé que l'histoire était plutôt lente malgré qu'elle m'ait finalement entraînée dans son mystère. Malheureusement ce n'est qu'à mi-chemin que le mystère est devenu intéressant.

M. Desautels consacre beaucoup de temps à décrire les peintures et les statues de Venise ainsi qu'à parler des artistes et philosophes du Moyen Âge. On réalise qu'il connaît bien cette ville et qu'il l'adore. Il semble prendre pour un fait accompli que tous ses lecteurs connaissent aussi bien Venise que lui.

Si je n'avais pas promis de faire une critique sur ce roman pour *L'Aurore boréale*, je l'aurais lâché dès le troisième chapitre. Alors, c'est avec chagrin que je dois vous dire que je ne peux recommander le premier livre français que j'ai lu depuis une dizaine d'années!

## Cinéma

### KANESATAKE OU 270 ANS DE RÉSISTANCE

Film de A. Obomsawin  
114 minutes

Critique de J. Du Roule

Qui n'a pas suivi les événements de la crise d'Oka en 1990?

Oui, il y a eu un mort, un policier.

Le film va au-delà de la polémique de savoir qui a tort ou qui a raison. Les avis diffèrent bien entendu, suivant que l'on prenne parti pour les Amérindiens ou pour les Blancs.

Nous avons l'habitude d'être informés par les mass media des Blancs, mais voilà que l'histoire a aussi été filmée de l'intérieur par un Amérindien.

Ce documentaire va peut-être vous faire changer d'opinion au sujet de la crise d'Oka.

## Musique

### SYSTÈME D

Les Rita Mitsouko  
EMI

Critique de P. Bourbeau

Dès la première écoute, j'ai accroché à cette musique. Il faut dire que je l'ai écoutée plusieurs fois de file avec plaisir. J'aime bien le style de Niagara et les Rita Mitsouko lui ressemblent. C'est une musique parfois endiablée, parfois provocante, parfois profonde avec un son européen qui lui donne toute sa richesse.

Cet album présente une musique diversifiée et très originale. Elle est très motivante à écouter lors d'un travail sous pression. Elle agrémente sans aucun doute une soirée sociale. Finalement, elle plaira aux impulsions plus actives des adolescent.e.s.

### SA FEMME

de Emmanuèle Bernheim  
Éditions Gallimard  
114 pages

Critique de S. Binette

Je vous décris un peu le scénario. Claire, une femme médecin, se fait piquer sa sacoche pendant qu'elle dîne au restaurant. Elle entreprend les démarches pour faire changer sa serrure, ce qui lui donne un prétexte pour éloigner son amant Michel de chez elle.

Puis le lendemain, un homme (Thomas) rapporte le sac à main au bureau de Claire. Elle le voit et décide de ne plus changer sa serrure de porte... Ils se fréquentent de plus en plus. C'est la passion. Les échanges de mots sont brefs mais les rencontres sont intenses. Thomas avoue qu'il a une femme. Je m'arrête ici pour vous faire imaginer la fin de l'histoire. Mais je peux vous dire que ce roman aux phrases très courtes et très imagées bascule de la réalité aux suppositions. L'auteure a su comment éviter la banalité et intégrer l'originalité dans sa façon de paragraphier et de paginer.

Je dirais que le tout est plein de vie et annonce le printemps!

### MÉDECINS DE COEUR

Film de Tahani Rached  
110 minutes

Critique de C. Girard

Même si le sida est le fléau du siècle, les films qui osent l'aborder ne sont pas encore nombreux. Tahani Rached trace un portrait sensible et poignant des médecins qui soignent les sidéens. C'est une approche déchirante par bout s - l'un des sidéens est mort en cours de tournage - qui amène à coup sûr une réflexion profonde.

Le sida n'est pas une maladie ordinaire puisqu'elle implique souvent un jugement moral... L'éthique professionnelle, l'approche philosophique et sociale sont discutées au grand jour. Écoutez ce film la tête reposée et le coeur ouvert. Il en vaut la peine!

### ROCH VOISINE-DOUBLE

Roch Voisine  
Select

Critique de C. Trottier

Dans cet album double, Roch Voisine a voulu plaire, satisfaire ou peut-être répondre à deux clientèles en offrant un album en français et l'autre en anglais. Peu importe la raison, il réussit avec brio à nous enjoler avec ses mélodies douces et sentimentales. Les chansons s'écoulent bien, les paroles s'entendent bien. Plus mélodieux que rock, l'album offre toutefois quelques chansons plus rythmées. Roch Voisine est incontestablement talentueux. Sa voix est claire et coule doucement sur de la musique de fond. À écouter lorsque vous avez envie de vous détendre tard en soirée et également très approprié pour les soupers en tête-à-tête.

# LA CHRONIQUE DES SORTEUX

## Louise Cashaback

Quand l'odeur délectable de boue fraîchement dégelée nous monte au nez et que revit en chacun de nous un ancêtre paysan pas si lointain, il est temps d'aller faire un tour aux serres.

### Spécial jardinage

Comme l'été n'est pas long et que le bassin de population est plutôt réduit, les trois grandes serres de Whitehorse ont tendance à se spécialiser. Ces serres sont ouvertes dès la mi-avril et voici en gros ce qu'elles vous proposent.

*Adorna Landscaping* vend beaucoup de légumes, de fines herbes, de fleurs acclimatées. Le propriétaire est raisonnable, il n'essayera pas de vous vendre des plants de melon d'eau. Les plantes qu'on y vend sont robustes et, chose rare au Yukon, il n'est pas absolument nécessaire de réserver tout son jardin avant la mi-avril pour avoir un bon choix de plants de légumes au mois de juin.

*Decora Landscaping* est reconnue pour les semences d'herbacées indigènes qu'elle réussit à faire pousser ici même sur la route de l'Alaska. *Decora* exploite une pépinière où on trouve une bonne variété d'arbustes fruitiers et ornementaux et on va y construire cet été une reproduction en miniature du chemin de fer qui menait jadis de Skagway à Whitehorse.

Le personnel des *Yukon Gardens* est bien occupé par les temps qui courent. Le jardin

botanique et le mini-golf devraient ouvrir d'ici la fin avril, les cultures maraîchères sont en terre, les 60 000 petites épinettes poussent bien et ô joie! les roses sont en fleurs. Allez-y avant qu'elles ne soient toutes vendues - il s'agit de rosiers greffés sur des arbres - je vous assure que c'est spectaculaire.

Il y a aussi de petites entreprises qui vendent des plants au printemps, dont une sur la route de l'Alaska où vous pourrez arrêter en revenant du Havre des cygnes, justement. Et dans les petites annonces du journal, vous trouverez le nom de ceux qui élèveront (au grain, s'il-vous-plaît) pour vous cet été des chapons, des oies, des canards et des dindons. Allez, faites bonne provision!

### Pour citadins invétérés

Les billets sont déjà en vente pour le festival de musique de Dawson, qui aura lieu les 22, 23 et 24 juillet. Commandez vos billets (ils coûtent 55 \$ chacun) par la poste : C.P. 456, Dawson, Y0B 1G0. Le festival *Jazz & Classics* se déroulera du 20 au 29 mai à Juneau. Le programme est tout à fait alléchant; pour le faire venir, téléphonez au (907) 364-2801.

Le nouveau catalogue des cours offerts par la ville de Whitehorse est sorti. Il est encore temps de vous inscrire à l'un des dizaines de cours intéressants offerts. Tiens, tiens, un cours de cuisine thaïlandaise, ça me tentait depuis longtemps... Je vous en donne des nouvelles le mois prochain.

# Côté féminin

## Sylvie Binette

Saviez-vous que le *Victoria Faulkner Women Centre* a une bibliothèque dans laquelle on retrouve des livres français? Le centre est situé au 408 Ogilvie.

Dans un récent sondage mené par le comité femmes de l'Association franco-yukonnaise on retrouve le commentaire suivant: «Combien de jeunes mères se retrouvent ennuyées, l'excitation de la naissance passée? Seules avec leur enfant, elles ne savent trop que faire. Elles ont même hâte inconsciemment de reprendre leur job. La plupart des jeunes

mères ne sont pas préparées à avoir un enfant et à s'en occuper. Les cours prénatals se limitent à l'apprentissage hygiénique autour du nouveau-né. La société ne valorise pas le travail des mères au foyer. Il n'est pas rémunéré»

Pour plus d'information au sujet du comité femmes contacter Martine au 668-2663.



## Si le nord m'était conté...

# La vie n'est souvent qu'une comédie!

Jean-Paul Tanguay

*Le père Jean-Paul Tanguay est un pionnier qui travaille à ses mémoires. Il en partage ici quelques passages.*

Nous sommes à la fin des années quarante. Dans la petite bourgade de François sur la rivière aux Liards, chaque année après la saison de la trappe, il y a toujours une période tranquille, monotone et même ennuyante. Que faire pour jouir de la vie dans cet endroit isolé? Michel bêche son jardin, le vieux Joe empile sa provision de bois pour l'hiver suivant. J'enseigne la petite école et les jeunes sont bien assidus à leur travail. Toutefois, ils préfèrent les jeux d'équipe tard dans la soirée ou encore ils tentent leur chance à la pêche dans le ruisseau voisin.

Deux bons copains s'entraident à nettoyer leur cour. Un beau matin, ils chargent leur chaloupe et remontent la rivière vers Nelson's Forks. Personne ne semble connaître véritablement le motif de leur voyage. Certains croient qu'ils sont partis couper du bois pour la Compagnie de la baie d'Hudson et qu'ils seront

absents pendant trois semaines.

Plus tôt que convenu, nos coupeurs de bois reviennent au village sans grandes pompes. Dans la soirée je vois beaucoup de va-et-vient autour de la maison voisine, si tranquille pendant leur absence. Vers dix heures, une bonne vieille vient à la mission en vitesse: «Père, venez vite, mon fils Fred et Ed se bataillent S. V. P. Venez!»

### Problèmes

Sitôt arrivé, je les interpelle: «Qu'est ce qui se passe?» «Rien», me répondent-ils. Mais je sens le vin fermenté et je vois un nez ensanglanté. La lanterne à naphte se balance en un mouvement rapide au-dessus de la trappe du plancher restée ouverte. Des pots de vin jonchent le plancher. «Vous courez de grands dangers, un feu, une chute dans la cave. Pourquoi vous battez-vous?» L'un me répète une ligne clé: «Je ne lui veux aucun mal, il est mon ami.» L'autre lui coupe le verbe et s'empresse de l'accuser. «Il a fait une cuvée de vin et l'a mise dans la cave à l'insu de ma mère. Il me veut donc du tort, c'est moi qui serai inculpé par la police». Je les conduis chez eux et demande à leur femme de les surveiller et surtout de ne pas les laisser sortir.

À trois heures du matin le vacarme reprend. Ils s'apaisent en me voyant et me répètent le même discours. Les tasses, les soucoupes volent dans toutes les directions. «Il a cassé ma vaisselle, plusieurs carreaux et déchiré les rideaux, il va me payer cela. J'irai voir le policier demain matin». Je l'approuve, le confie encore à sa femme et remets la cause au lendemain. La fête n'est pas finie. Je dénicher plusieurs pots de vin. Je demande à sa mère de les détruire.

Le lendemain les deux amis se réconcilient et admettent leur bêtise mutuelle.

### Le secret des Anciens

À cette époque les vivres n'abondent pas, les rivières sont hautes, la forêt trempée. Le

choix pour se nourrir est plutôt restreint: du poisson, du poisson... ou de la viande en conserve à un prix exorbitant. Un chasseur, Michel, attend toujours le bon moment pour sortir un vieux truc: le secret des Anciens pour faire face à la disette. Il voit les traces fraîches de petits ours de l'année précédente. Il étudie leur démarche et prépare ses collets. Il est patient et rusé comme seul sait l'être quelqu'un d'affamé. Quelques jours plus tard, Michel apporte un gigot d'ours frais de cinq kilos. Céline, sa femme, le suit avec une cueillette de son jardin: des pommes de terre, des échalotes, une poignée de laitue et pour bonne mesure un bol de fraises des champs. Quel repas délicieux j'ai dégusté ce soir-là en leur honneur! Une raison de plus pour encourager ces bonnes gens à se faire un potager puisque les gros peupliers qui croissent sur les rives de la rivière produisent un terreau riche et doux.

### Divers talents

Mes petits élèves fréquentent assidûment notre école de saison. Parmi eux je découvre des talents merveilleux. Jacques a le compas dans l'oeil. Après plusieurs dessins bien soignés, je lui demande de m'agrandir un tout petit avion que j'ai trouvé dans un livre. «Pas de problème» me répond-il et à main levée avec beaucoup de soin, il grossit mon avion pour remplir une page ordinaire. Certains enfants m'étonnent d'autres façons, par leurs chants, leur facilité d'apprendre des instruments de musique.

### Sam

Sam vit avec ses grands-parents. Il a les cheveux longs et préfère garder sa coiffure sur sa tête. Il ne se mêle pas aux autres. En me penchant près de lui pour l'aider dans son travail, j'aperçois un défilé de bestioles qui lui passe autour de l'oreille et lui descend dans le cou. Je l'invite à me suivre dehors et lui souffle calmement la raison. J'enlève sa casquette, lui couvre les épaules d'une toile fine et vaporise abondamment avec la bonbonne d'insecticide. Mon geste déloge une averse de pellicules gigotantes...

Souvent après la classe, lorsqu'il fait beau et chaud, les



Fred, sa mère et sa grand-mère

enfants descendent au ruisseau pour un bon bain mais jamais Sam. Ce soir-là, j'ai supplié la grand-maman de le laisser venir et de nettoyer son sac de

couchage. Je lui ai procuré des vêtements pour le repartir à neuf. Notre Sam devint un bon ami de tous et semblait plus heureux après cette expérience.

## SOUS LES SIGNES DU zodiaque

par Joël Du ROULLE

### Le Bélier

(21 mars-20 avril)

La prime réaction des Béliers envers toutes choses est de se lancer cornes en avant.

Ce genre de réaction «tirer d'abord et discuter après» leur amène beaucoup de problèmes. Les natifs du Bélier regrettent mais trop tard la plupart des décisions impulsives qu'ils ont prises.

Ces excès d'initiatives en font d'excellents compétiteurs dans le sport. Dans une relation, ils ont besoin de dominer, de gagner et de prouver qu'ils sont les plus forts. Ils ne sont pas patients et cela peut passer pour de l'agressivité. Parmi les qualités que l'on peut leur reconnaître est leur acharnement au travail.

Dans la vieillesse, ils s'assagissent et deviennent les philosophes de leurs erreurs passées.



## Jeu linguistique

Jean-Paul Tanguay

La personne humaine, homme ou femme, peut être qualifiée par sa tenue physique, sa perspicacité ou tout autre signe naturel apparent ou acquis par mauvaise habitude. En effet, les pages du dictionnaire abondent d'épithètes plus ou moins plaisantes.

- 1- Femme impertinente, pincée, grincheuse
- 2- Homme mal élevé, grossier
- 3- Femme un peu ridicule, prétentieuse
- 4- Homme méprisable, impertinent
- 5- Femme qui a l'allure et les manières d'un homme
- 6- Personne qui change souvent d'opinion
- 7- Personne qui suscite des querelles
- 8- D'une forme légère et élancée
- 9- Homme d'une avarice sordide
- 10- Femme qui parle beaucoup
- 11- Homme faible sans énergie
- 12- Étourdi, écervelé

- |               |             |
|---------------|-------------|
| A- braque     | G- virago   |
| B- jacasse    | H- pimbêche |
| C- girouette  | I- faquin   |
| D- grigou     | J- goujat   |
| E- femmelette | K- rombière |
| F- boutefeufu | L- svelte   |

Recherche: borgne, taciturne, paltoquet, rondouillet.

Solutions en page 12

# LES RAPIDES DU CHEVAL BLANC

◆◆◆  
José Roberge a enfin reçu son ordinateur. L'achat de cet appareil a émaillé sa chevelure d'ébène de quelques fils blancs. Mais enfin, tout est rentré dans l'ordre et José *pitonne* maintenant allègrement.

◆◆◆  
Prompt rétablissement à Lucie Desaulniers qui s'est blessée en faisant du patin à roulettes.

◆◆◆  
Carole Trotter s'est achetée une planche à neige aérodynamique lors d'un récent voyage dans l'Est.

◆◆◆  
Bonne fête à Lise Ouimet et à Wayne Peace qui ont tous deux fêté leur anniversaire de naissance en avril.

◆◆◆  
Bravo à Isabelle Champagne qui a représenté le Yukon à un forum national tenu dernièrement à Ottawa. Cette réunion avait été convoquée par la Fédération canadienne des soins de garde de la petite

enfance. Isabelle est rentrée fatiguée mais très heureuse du travail accompli.

◆◆◆  
Dans les petits pots les meilleurs onguents! L'école Émilie-Tremblay a remporté de beaux prix lors de la récente foire de sciences territoriale.

Kristiane Sormany-Albert a remporté le premier prix des 10<sup>e</sup> années avec son projet intitulé: «L'ozone».

◆◆◆  
Natacha Harvey a remporté la première place des 2<sup>e</sup> années avec son projet nommé «Y a-t-il de l'eau dans les fruits et les légumes?»

◆◆◆  
Et enfin, Eli Breen et Loïc Markley ont remporté la quatrième place des 8<sup>e</sup> années avec leur projet intitulé: «Les pièges à souris».

◆◆◆  
Bonne fête à Danièle Rémillard qui a fêté ses «vingt-neuf ans» avec beaucoup de grâce...

◆◆◆  
Flo LeBlanc-Hutchinson a eu

une fin de semaine de Pâques un peu emboucanée... Sa fourmaise lui a en effet joué des tours. Enfin cela ne l'a pas empêchée de manger du chocolat!

◆◆◆  
Bon voyage à Josée Dubé qui s'en va découvrir les secrets de Seattle et de San Francisco pour quelques semaines.

◆◆◆  
Que faites-vous en mai et en juin? Avez-vous le goût de faire des rencontres, de jaser, de vous faire aduler, aimer, féliciter?

Si vous avez répondu OUI à la dernière question, joignez le rang des cuisiniers et cuisinières bénévoles des cafés-rencontres. «Une aventure inoubliable» aux dires de Danièle Rémillard.

## Solutions:

1=H; 2=J; 3=K; 4=I; 5=G;  
6=C; 7=F; 8=L; 9=D; 10=B;  
11=E; 12=A.

## APPEL D'OFFRES

Les offres, remplies conformément aux spécifications et sur le formulaire de soumission fourni, doivent parvenir au Bureau de l'administration des contrats, (Contract Administration) (403) 667-5385, dans une enveloppe scellée portant la mention *Translation of Government Documents*, Whitehorse, Yukon avant 16 h, heure locale le jeudi 5 mai 1994.

Description du projet: Fournir sur demande des services de traduction pour la traduction de formulaires, de rapports, de dépliants, de lettres, de brochures, etc. liés à la livraison des services en français au public. Vous pouvez obtenir les spécifications (en anglais seulement) au Bureau de l'administration des contrats, Ministère des Services gouvernementaux, 2<sup>e</sup> étage, 4141, 4<sup>e</sup> avenue, C. P. 2703, Whitehorse (Yukon) Y1A 2C6. Le cahier des spécifications est gratuit.

Les offres seront évaluées selon les critères indiqués dans les spécifications à la section intitulée *Instruction to Bidders*. La TPS n'est pas applicable.

**Yukon**  
Ministère du Conseil exécutif

# Petites annonces

**Trou de mémoire**  
À l'aide! J'ai prêté mes livres «Le parasol», «Les petits orteils», «Regarde pour voir», mais je ne me souviens plus ni quand ni à qui!  
**Hélène au 668-7903**

**Maison mobile à louer**  
Maison mobile meublée (sur son propre site) à louer pour les mois d'été (juin, juillet, août et septembre).  
**Paulette au 633-4705**

**Appartement à sous-louer**  
Centre-ville de Whitehorse. Du 20 juin au 22 août. 650 \$ par mois tout compris.  
**Jocelyne au 668-5843**

**Emploi**  
La garderie du petit cheval blanc offre un emploi à temps complet, 35 heures par semaine. Expérience et formation dans le domaine de la petite enfance souhaitées. Entrée en fonction aussitôt que possible.  
**Luc au 668-2663**

**Voyageur recherché**  
Recherche quelqu'un pour partager la conduite et l'essence jusqu'à Prince George le dimanche 8 mai.  
**Diane au 668-7225**

**CRTC**

Avis public

Canada

Avis public CRTC 1994-25. Le CRTC a reçu les demandes de renouvellement de licences suivantes, expirant le 31 août 1994, et certaines avec des modifications: 36. FARO (T. du Y.). Demande (930756200) présentée par NORTHERN TELEVISION SYSTEMS LTD. EXAMEN DE LA DEMANDE: 203-4103, 4<sup>e</sup> avenue, Whitehorse (T. du Y.) Y1A 1H6. 37. WATSON LAKE (T. du Y.) Demande (930791900) présentée par PERFORMANCE COMMUNICATION CORP., boîte 311, Watson Lake (T. du Y.) YOA 1C0. EXAMEN DE LA DEMANDE: Judith Fashions, Route de l'Alaska, Watson Lake (T. du Y.). 56. BURWASH LANDING (T. du Y.) Demande (930861000) présentée par BURWASH LANDING BROADCASTING SOCIETY, Burwash Landing (T. du Y.). Y1A 3V4 (CH4241, CH4242 et CH2987). EXAMEN DE LA DEMANDE: Bureau de la bande, Burwash Landing (T. du Y.). 57. CARCROSS (T. du Y.) Demande (930772900) présentée par INTERNATIONAL COMMUNICATIONS CORP., 303, rue Black, Whitehorse (T. du Y.) Y1A 2N1 (CH4089, CH4090 et CH4091) en vue de modifier sa licence en changeant la source d'émission de CH4091 de WTBS-TV Atlanta (Georgie) à CITV-TV (IND) Edmonton (Alb.). EXAMEN DE LA DEMANDE: Magasin général Montana Services, Carcross (T. du Y.) 58. DAWSON CITY (T. du Y.) Demande (930998000) présentée par LA VILLE DE DAWSON, c.p. 308, Dawson City (T. du Y.) YOB 1G0. EXAMEN DE LA DEMANDE: Hôtel de ville, Cinquième avenue, Dawson City (T. du Y.). 59. KENO CITY (T. du Y.) Demande (930984000) présentée par KENO COMMUNITY CLUB, Keno City (T. du Y.) YOB 1J0 (CH4094). EXAMEN DE LA DEMANDE: Hôtel de ville, Keno City (T. du Y.). 60. SILVER CITY (T. du Y.) Demande (930983200) présentée par KLUANE LAKE ATHLETIC ASSOCIATION, a/s Yukon Community and Transportation Services, poste restante, Carcross (T. du Y.) YOB 1B0 (CFSI-TV). EXAMEN DE LA DEMANDE: Centre récréatif de la Klouane Lake Athletic Association, Destruction Bay (T. du Y.). 61. UPPER LIARD (T. du Y.) Demande (940010200) présentée par LIARD BROADCASTING SOCIETY, C. P. 123, WATSON LAKE (T. du Y.) YOA 1C0 (CH2986). EXAMEN DE LA DEMANDE: Bureau de la bande indienne Liard, Upper Liard (T. du Y.). 89. WHITEHORSE, BEAVER CREEK, CARMACKS, DAWSON, DESTRUCTION BAY, ELSA, FARO, HAINES JUNCTION, MAYO, ROSS RIVER, SWIFT RIVER, TESLIN et WATSON LAKE, (T. du Y.) et ATLIN (C.-B.) Demande (931345300) présentée par la SRC (CFWH Whitehorse et ses émetteurs CBDM Beaver Creek, CBQF Carmacks (nouveau FM, lettres d'appel à suivre) Dawson, CBDE Dawson, CBDL-FM Destruction Bay, CBDD Elsa, CBQK-FM Faro, CBDF-FM Haines Junction, CBDF Haines Junction, CBDC Mayo, CBQJ Ross River, CBDX Swift River, CBDK Teslin, CBDB Watson Lake et CBUA-FM Atlin). EXAMEN DE LA DEMANDE: Bureau de la SRC, 3103-3<sup>e</sup> avenue, Whitehorse (T. du Y.); pour Swift River, Bureau de poste, Teslin (T. du Y.); Bureaux de poste des autres localités. Le texte complet de cette demande est disponible en communiquant avec la salle d'examen du CRTC, Édifice central, Les Terrasses de la Chaudière, 1 promenade du Portage, Pièce 201, Hull (Qc) J8X 4B1, (819) 997-2429; et au bureau régional du CRTC à Vancouver: 800, rue Burrard, Pièce 1380, C. P. 1300, Vancouver (C.-B.) V6Z 2G7 (604) 666-2111. Les interventions écrites doivent parvenir au Secrétaire général, CRTC, Ottawa (Ont.) K1A 0N2 et preuve qu'une copie conforme a été envoyée à la requérante le ou avant le 18 avril 1994. Pour de plus amples renseignements sur le processus d'intervention, vous pouvez communiquer avec les Affaires publiques du CRTC à Hull au (819) 997-0313, Fax: (819) 994-0218

**L'Aurore boréale**

*Le seul journal français  
du territoire,  
êtes-vous abonné?*

Nom: \_\_\_\_\_

Adresse: \_\_\_\_\_

Retournez ce coupon accompagné d'un chèque de 20 \$

L'Aurore boréale,  
C. P. 5205, Whitehorse, Yukon, Y1A 4Z1



Conseil de la radiodiffusion et des  
télécommunications canadiennes

Canadian Radio-television and  
Telecommunications Commission